



Trayserver (ETS5)

Anlagenkomponenten aus dem Hause ENGEL

ENGEL stellt im Werk Kaplize Trayserver her. Mit den folgenden Informationen stellen wir dieses Produkt vor, damit Sie über die Produktpalette bescheid wissen und entsprechend beim Kunden anbieten können.

Trayserver (ETS) sind Einrichtungen, die für die automatische Vorbereitung von speziellen Kunststoffplatten für die automatische Lagerung der Teile aus einer Spritzgießmaschine dienen. Die TrayServer sind mit eingebauter Einrichtung ausgerüstet, die über eine Schnittstelle mit der Robotersteuerung synchronisiert wird.

Die folgende Darstellung zeigt Aufbau und Funktion des Produkts.

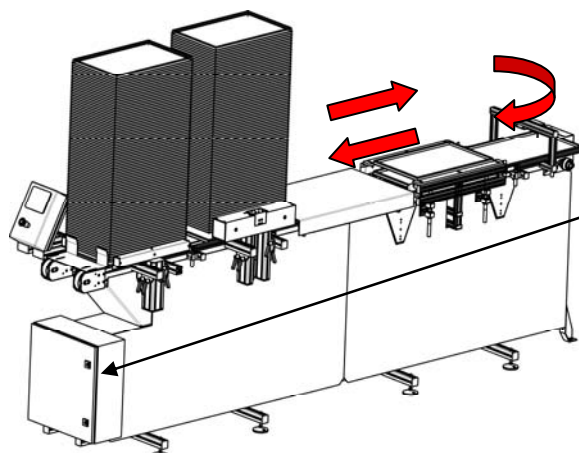
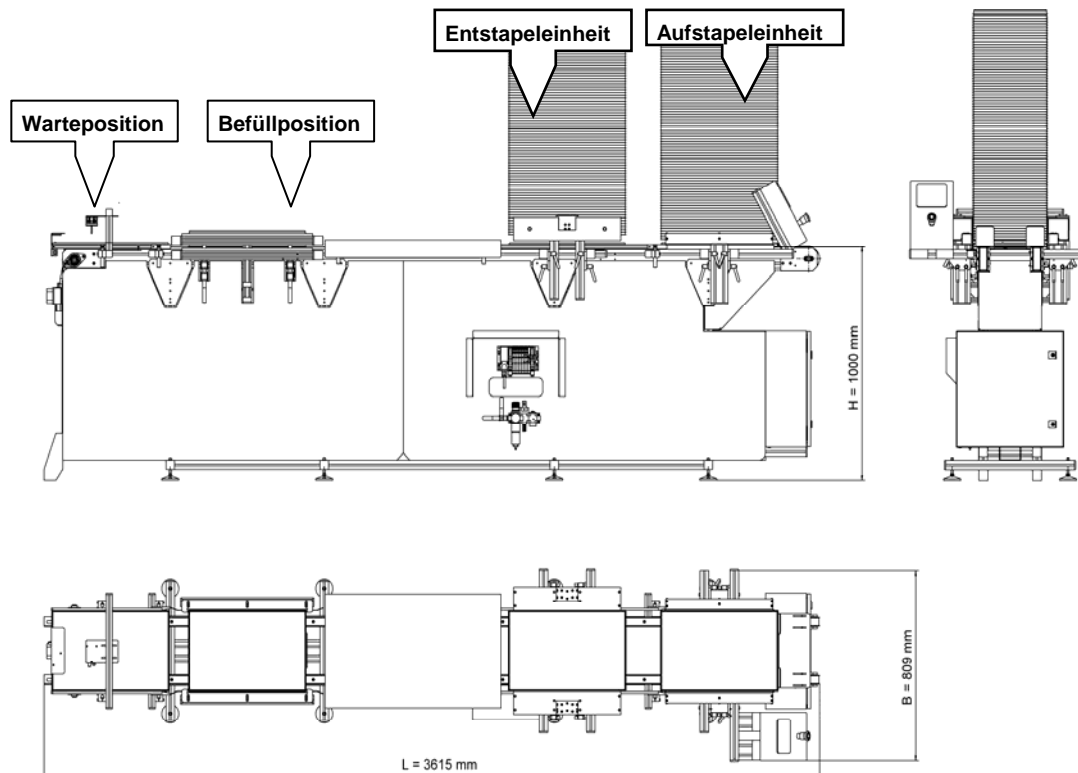



Technische Daten ETS 5 (Standard-Ausführung)

- > Grundgestell – Rahmen aus Aluminiumprofil
- > 1 Warteposition
- > 1 Befüllposition
- > 1 Entstapeleinheit
- > 1 Aufstapeleinheit

- > Förderhöhe: 1000 mm
- > Max. Traystapelhöhe: 1000 mm
- > Max. Traystapelgewicht (Trays und Teile): 30 kg
- > Traygrößen:

Breite (Standard)	400 mm
Länge (Standard)	600 mm
Min. Höhe	15 mm
Max. Höhe	65 mm
- > Bandgeschwindigkeit: 12 m/min
- > Versorgungsspannung: 3 x 400 V + N + PE/50 Hz
- > Steuerung: SIEMENS S7-1200
- > Bedientase mit Touch screen



Verkaufsargumente

- > Kompakte Anlage, platzsparende Ausführung
- > ENGEL-Produkt integriert in Systemanlage
- > Unabhängige Steuerung (passend für alle Maschinen)
- > Entspricht den Sicherheitsnormen: 2006/42 ES, 2006/95 ES
- > Bedienpersonal an der Anlage nur mehr zum Entladen der gefüllten bzw. befüllen mit leeren Trays benötigt



Ansprechpartner:

E-mail: info@engel.at

Für weitere Fragen stehen wir Ihnen selbstverständlich gerne zur Verfügung.
Mit freundlichen Grüßen
ENGEL Austria GmbH